

中心吊一方開き 埋込型軸座

4 埋込型軸座 (B型) ●セット品のご注文は品番のあとに [B] をつけて発注してください。(例) AH-10B・R

B-1型

■本図は右勝手を示す。

適用品番
AH-8・AH-10・AH-12
AH-14・AH-16

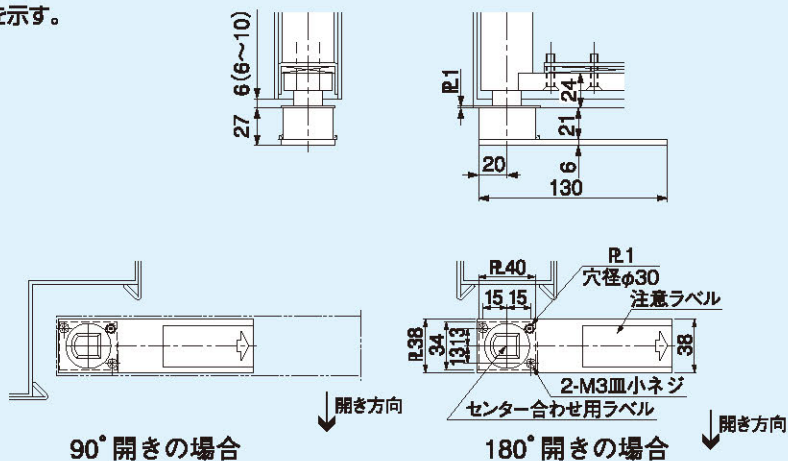

B-2型

■本図は右勝手を示す。

適用品番
AH-18・AH-22

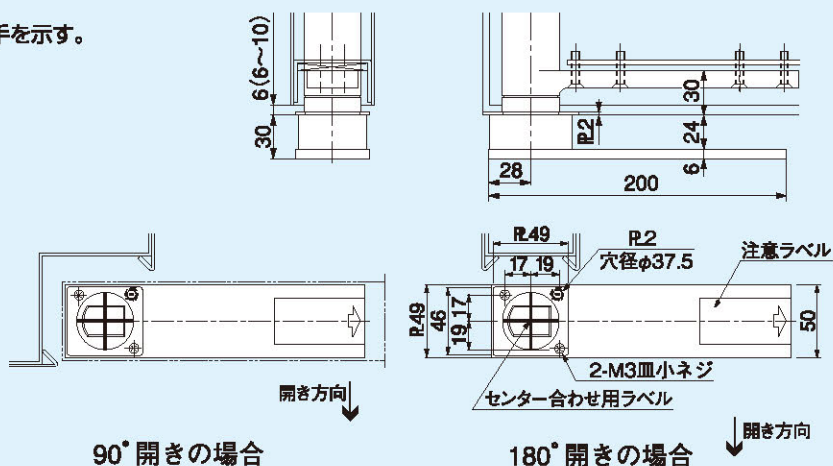

B-5型

■本図は右勝手を示す。

適用品番
AH-26・AH-30
AH-35H・AH-40

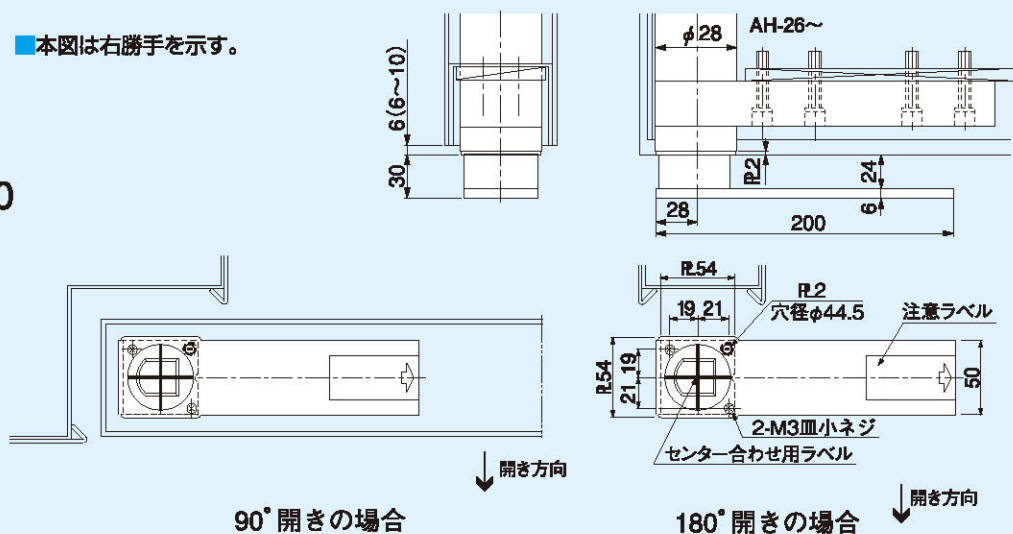

防火2枚折戸システム用 フラット金具MFC-1B型

- 扉幅の狭い省スペースの折戸システムの吊元扉と戸先扉を一体化し、避難扉幅を確保します。
- 取り扱い容易で強固な構造を実現しました。
- 戸先避難扉寸法が、DW750mm以下、DH1800mm以上の時にご使用ください。

折戸を自動で連結・一体化します!

フラット金具取付概要図

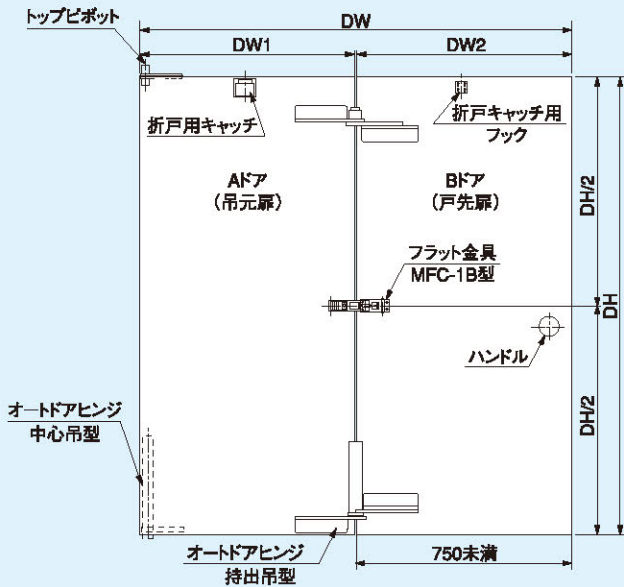

フラット金具外形図/取付要領図

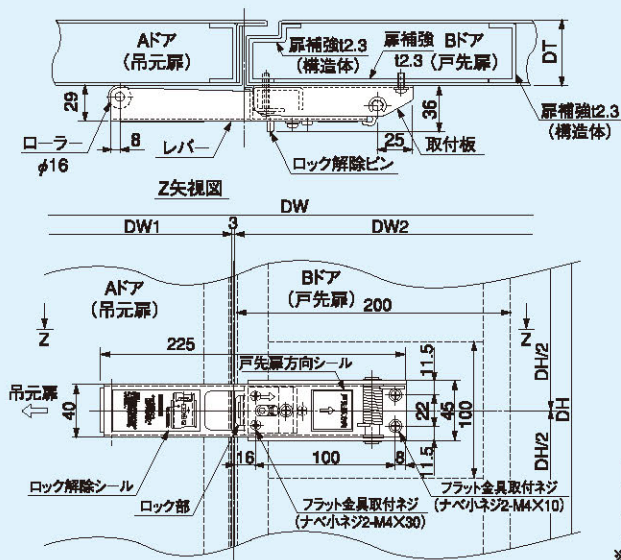

※1.図は扉が開閉部を閉鎖した状態を表示します。

付属部品

フラット金具取付ネジ	2個	M4X10ナベ小ネジ平座金付
ライナー	2個	M4X30ナベ小ネジ平座金付
施工/取扱説明書	1枚	

折戸用キャッチ・フラット金具併用時の注意事項

- 2枚折り戸防火戸の戸先BドアがDW750mm以上の場合は、Bドアのみで避難扉として使用できるためAドアキャッチ本体と固定金具をロック状態としてAドアを固定して使用します。一方、戸先BドアがDW750mm未満の際は、閉扉状態にてA・Bドアを一体として使用するためフラット金具をご採用いただいております。この際A・Bドアが一体で避難扉として閉扉するためにA扉を保持している折戸用キャッチ本体と固定金具とのロック状態を解除する必要があります。
- ロックを解除するには「保持力調整ネジ」を左方向に回して緩めますと折戸用キャッチ本体の固定トリガーが下がります。固定トリガーが固定金具と当たらないように調整してご使用願います。

作動説明図

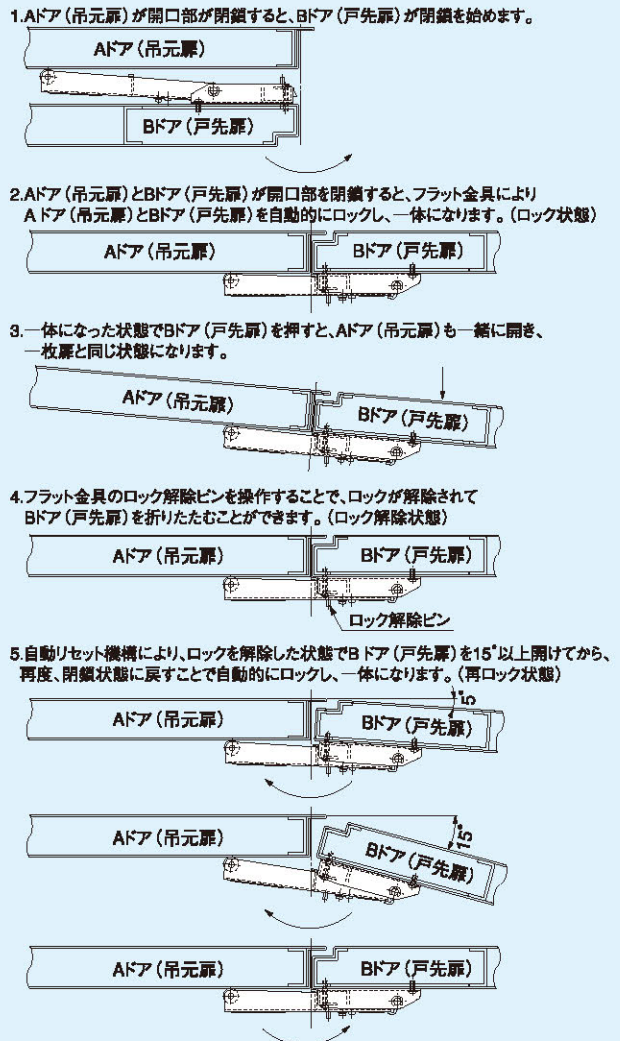

適用扉サイズ

総扉幅DW (mm)	1500以下
扉高さDH (mm)	2100以下
総扉室料 (kg)	160以下

- ※Bドア（戸先扉）の扉幅が750mm未満の場合に、使用してください。
- ※吊元扉はDW300mm以上でご使用ください。

ライナーの外形図

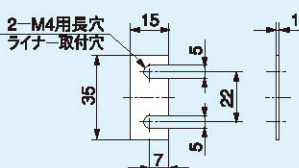

ライナー取付方法

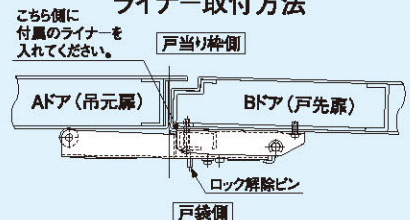

- 【★1ライナー取付方法】
- 1) 付属のライナーをBドア（戸先扉）とフラット金具取付板（ロック解除ピン側の取付穴）の間に挿入してください。
 - 2) ライナーを取り付けた後、数回扉を開閉させてロックしたことを確認してください。