

2016年3月31日を以て

廃番とさせていただきます。

SH-30・H-30 / SH-40・H-40

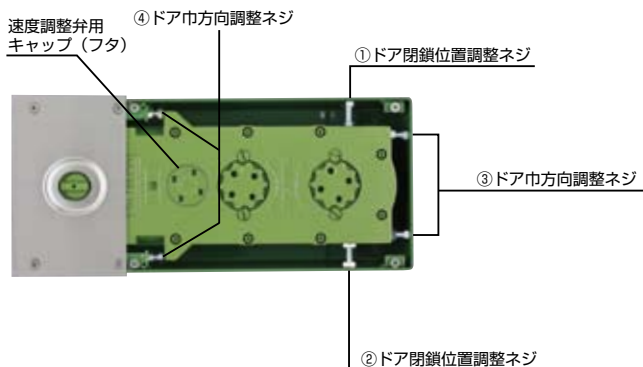
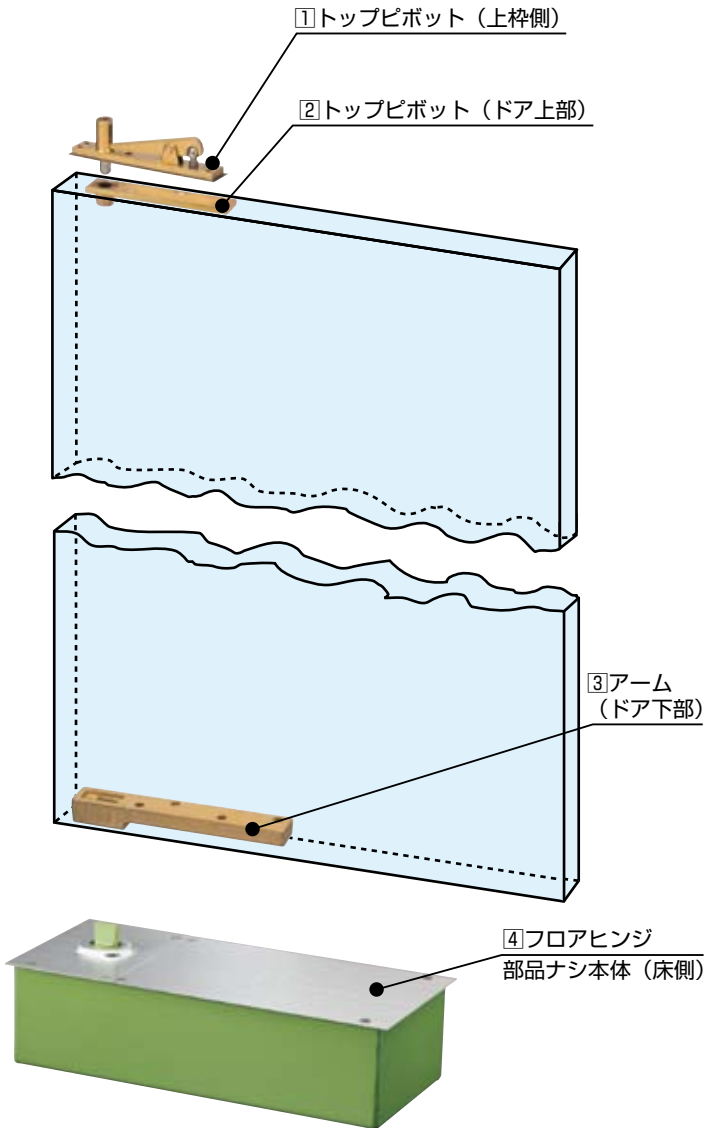

※ステンレス製セメントケースも製作可能です。
お問い合わせ下さい。

■ドア位置調整方法

次の順序で調整してください。

1. ドア閉鎖位置の調整〔召合せ調整〕

③④幅方向調整ネジをゆるめておき、①②閉鎖位置調整ネジで調整し、締付けてください。調整は下記の要領で行なってください。

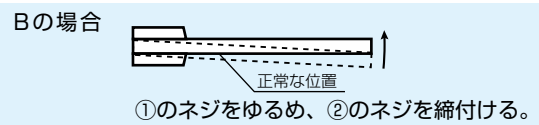
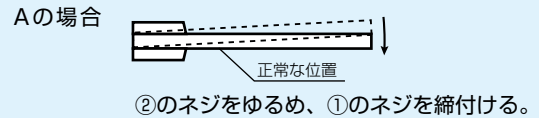

2. ドアと堅枠の隙間調整——ドア巾方向調整

③④幅方向調整ネジで下記の通り行なってください。

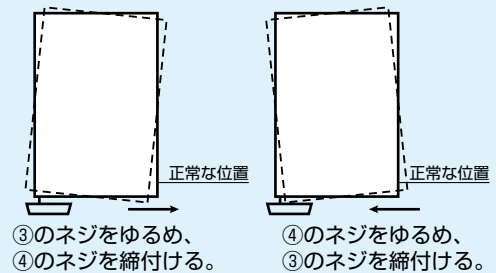

3. 上記1.2.で調整後、各ネジをしっかり締付けてください。

■閉扉速度調整方法

キャップをとりはずし、本体の油の中にある調整弁を回して調整します。

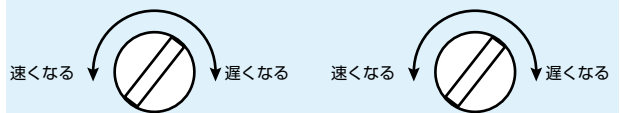
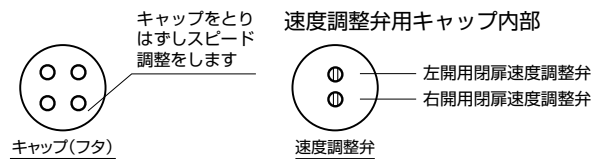

■バネの調整方法

バネ調整ホルダーを矢印の方向に回して調整します。

注) バネの調整時は弊社にご相談ください。

